



Manutención y transporte de equipos

Manutenção e transporte de equipamentos

Manipulation et transport

TANQUETAS TANQUETAS ROULEURS	78-88
GATOS MECÁNICOS MACACO CREMALHEIRA CRICS A CRÉMALLÈRES	89
GATOS HIDRÁULICOS MACACO HIDRÁULICOS CRICS HIDRAULIQUE	90-91
PALANCAS MÓVILES AVALANCA MÓVEL LEVIER MOBILE	92



Manutención y transporte de equipos

Manutenção e transporte de equipamentos

Manipulation et transport



Tanquetas a rodillos

Rodillos de poliamida con cojinetes a bolas - Tanquetas delanteras giratorias para un control total - Superficie (de apoyo de la carga) anti-deslizante - Resistentes a impactos - No dañan el suelo - Distribución plana del peso - Ligeras y compactas para su fácil transporte.

Tanquetas

Rolos de Poliamida com rolamentos de esferas - tanquetas dianteiras girotórias para um controlo total - Superfície de apoio da carga anti-derrapante - Resistente a impactos - Não danificam os solos - Distribuição regular do peso - Ligeiras e compactas para facilitar o seu transporte e armazenamento.

Rouleurs pour fortes charges

Galets en polyamide avec roulements à billes - Patins avant pivotants pour un contrôle total - Surface (d'appui de la charge) anti-glisant - Résistants aux impacts. - N'endommagent pas le sol - Distribution plane du poids - Légers et compacts pour un transport facile.

Utilización

Las tanquetas GAYNER se utilizan para desplazar por el suelo voluminosas y pesadas cargas, de forma segura y económica, por ejemplo: calderas, grandes depósitos, pesadas máquinas, transformadores, vigas, construcciones, bastimientos, etc...

La resistencia a la tracción, sobre suelos duros, resulta aproximadamente del 3% de la carga total.

Atención

Antes de usar el equipo:

- Asegurarse que el equipo ha sido correctamente montado.
- Asegurarse que el equipo no ha sido dañado por usos anteriores.
- Asegurarse que la carga a transportar está dentro de los límites del equipo.
- Asegurarse de no usar el equipo en superficies inclinadas sin sistemas de frenado para la carga a transportar.
- Asegurarse que la superficie del suelo no sea excesivamente rugosa, tenga juntas demasiado profundas, o sea demasiado blanda (cuando más duro sea el suelo, más fácil será mover la carga).
- Asegurarse que el suelo resista el peso a transportar.

Modo de empleo

La carga a trasladar se levanta unos centímetros por medio de nuestras palancas móviles o nuestro gato mecánico, colocando debajo cuantas tanquetas convenga, de forma que puedan actuar siempre en el mismo sentido y que se reparta simétricamente todo el peso. Es conveniente siempre que sea posible, emparejar las que soportan la parte trasera de la carga, mediante barras espaciadoras. Los desplazamientos de cargas deben efectuarse sobre suelos duros, hormigón o planchas de acero.

Utilização

As tanquetas GAYNER utilizam-se para movimentar volumosas e pesadas cargas de forma segura e económica, por exemplo: caldeiras, grandes depósitos, máquinas, transformadores, vigas, construções... A resistência à tracção em solos duros é de aproximadamente 3% da carga total.

Atenção

Antes de usar o equipamento:

- Assegurar-se que o equipamento foi bem montado
- Assegurar-se que o equipamento está em bom estado
- Assegurar-se que a carga está dentro dos limites do equipamento
- Assegurar-se que não utiliza o equipamento em solos inclinados sem sistemas de travagem da carga adequados
- Assegurar-se que a superfície do solo não seja rugosa, que não existem juntas demasiado profundas ou que não seja macia (quando mais duro for o solo, mais fácil será movimentar o equipamento)
- Assegurar-se que o solo suporta a carga a ser transportada

Modo de utilização

A carga a movimentar é elevada uns centímetros através das nossas alavancas ou macacos, colocando por baixo as tanquetas necessárias, de forma a que possam funcionar sempre no mesmo sentido e repartam simetricamente todo o peso. É conveniente sempre que seja possível, emparelhar as peças traseiras com umas barras espaciadoras. A movimentação carga deve ser feita em solos duros, betão ou chapas de aço.

Utilisation

Les patins rouleurs GAYNER sont utilisés pour déplacer par le sol des charges volumineuses et lourdes, d'une façon sûre et économique, telles que : chaudières, grands réservoirs, machines lourdes, transformateurs, poutres, constructions, ravitaillements, etc. La résistance à la traction sur sols durs est d'environ 3 % de la charge totale.

Attention

Avant d'utiliser le matériel :

- S'assurer que le matériel est correctement monté.
- S'assurer que le matériel n'a pas été endommagé par des utilisations précédentes.
- S'assurer que la charge à transporter se situe dans les limites du matériel.
- S'assurer de ne pas utiliser le matériel sur des surfaces inclinées sans systèmes de freinage pour la charge à transporter.
- S'assurer que la surface du sol n'est pas excessivement rugueuse, qu'elle n'a pas de joints trop profonds ou qu'elle n'est pas trop molle (plus le sol est dur, plus il sera facile de déplacer la charge).
- S'assurer que le sol résiste au poids à transporter.

Mode d'emploi

La charge à transporter se lève de quelques centimètres au moyen de nos leviers mobiles ou de notre cric mécanique, en plaçant dessous autant de rouleaux qu'il conviendra de sorte qu'ils puissent toujours agir dans le même sens et que tout le poids soit symétriquement réparti.

Il convient, si possible, de mettre deux par deux ceux qui supportent la partie arrière de la charge, au moyen d'entretoises.

Les déplacements de charges doivent être effectués sur des sols durs, du béton ou des tôles d'acier.



Manutención y transporte de equipos

Manutenção e transporte de equipamentos

Manipulation et transport

Disposición de las tanquetas

Disposição das tanquetas

Disposition des rouleurs

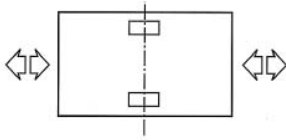

USO CON 2 TANQUETAS (fijas)

Para cargas ligeras y pequeñas que puedan ser movidas por tracción manual. Simplemente poner 2 tanquetas bajo la carga (en el centro de la línea de gravedad) y empujar o tirar.

UTILIZAÇÃO COM 2 TANQUETAS (fijas)

Para carga ligeiras e pequenas que podem ser movimentadas manualmente. Simplesmente colocar duas tanquetas por baixo da carga (no centro da linha de gravidade) e puxar ou empurar.

UTILISATION AVEC 2 ROULEURS (fixes)

Pour des charges légères et petites qui peuvent être déplacées par traction manuelle. Il suffit de placer 2 rouleaux de transport sous la charge (au centre de la ligne de gravité) et de pousser ou de tirer.

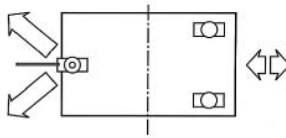

USO CON 3 TANQUETAS (1 giratoria y 2 fijas)

Dos tanquetas con pletina fijas se colocan en un extremo de la carga y una tanqueta con pletina giratoria en el otro extremo. Si un extremo pesa más, colocar siempre las dos tanquetas en el extremo más pesado. Para incrementar la maniobrabilidad usar pletinas giratoria en todas las tanquetas.

UTILIZAÇÃO COM 3 TANQUETAS (1 giratória e 2 fijas)

Dois tanquetas com bases fixas colocam-se num extremo da carga e uma tanqueta giratória no outro. Se um extremo é mais pesado, colocar sempre aí as duas tanquetas. Para aumentar a manobrabilidade colocar bases giratóris em todas as tanquetas.

UTILISATION AVEC 3 ROULEURS (1 pivotant et 2 fixes)

Deux rouleurs de transport avec platine fixe se placent à une extrémité de la charge et un rouleau de transport avec platine pivotante à l'autre extrémité. Si une extrémité pèse davantage, toujours y placer les deux rouleaux. Pour augmenter la manœuvrabilité utiliser des platines pivotantes sur tous les rouleaux.

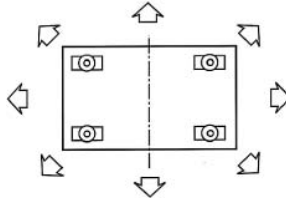

USO CON 4 TANQUETAS (Giratorias)

Usando 4 tanquetas con pletinas giratorias en cada una conseguimos la máxima maniobrabilidad.

UTILIZAÇÃO COM 4 TANQUETAS (giratórias)

Usando 4 tanquetas com bases giratórias consegue-se obter a máxima manobrabilidade.

UTILISATION AVEC 4 ROULEURS (pivotants)

En utilisant 4 rouleurs de transport avec platines pivotantes, la manœuvrabilité maximale sera obtenue.

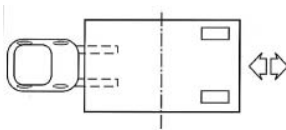

USO CON 2 TANQUETAS (fijas)

Para grandes cargas que requieran tracción mecánica. La disposición es similar a la anterior pero poniendo las tanquetas hacia un extremo de la carga y en el otro extremo se levanta la carga con una transpaleta manual, la carga puede ser entonces empujada o tirada.

UTILIZAÇÃO COM 2 TANQUETAS (fijas)

Para grandes cargas que requerem tracção mecânica. A disposição é semelhante à anterior mas colocando as tanquetas num extremo e levantando o outro com um empilhador ou porta-paletes, podendo assim empurra ou puxar.

UTILISATION AVEC 2 ROULEURS (fixes)

Pour de grandes charges qui exigent une traction mécanique. La disposition est semblable à la précédente mais en plaçant les rouleurs à une extrémité et, à l'autre extrémité en levant la charge avec un transpalette manuel ; celle-ci peut alors être poussée ou tirée.

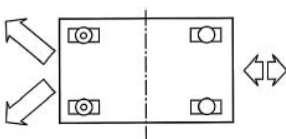

USO CON 4 TANQUETAS (2 giratoria y 2 Fijas)

Esta configuración puede ser usada desde pocos centenares de kilos hasta centenares de toneladas. La carga es colocada sobre 4 tanquetas, una en cada esquina, para movimientos en línea recta. Usar 2 pletinas giratorias + 2 pletinas fijas para giros suaves.

UTILIZAÇÃO COM 4 TANQUETAS (2 giratórias e 2 fijas)

Esta configuração pode ser usada desde centenas de quilos até centenas de toneladas. A carga é colocada sobre 4 tanquetas, uma a cada canto, para movimentos em linha recta. Usar 2 giratórias + 2 fijas para pequenas manobras.

UTILISATION AVEC 4 ROULEURS (2 pivotants et 2 fixes)

Cette configuration peut être utilisée à partir de quelques centaines de kilos jusqu'à des centaines de tonnes. La charge est placée sur 4 rouleaux de transport, un à chaque coin, pour des mouvements en ligne droite. Pour des virages doux, utiliser 2 platines pivotantes + 2 platines fixes.

Manutención y transporte de equipos

Manutenção e transporte de equipamentos

Manipulation et transport



Tanquetas con rotantes
Tanquetas com rodízios
Patins avec roulettes

Referencia <i>referència</i> <i>référence</i>	T1000G	T1000F
Código <i>código</i> <i>code</i>	76-040	76-044
Nº rotantes <i>nº rodízios</i> <i>nº roulettes</i>	4 giratorios 4 giratórios 4 pivotantes	2 giratorios + 2 fijos 2 giratórios + 2 fixos 2 pivotantes +2 fixes
Ø ruedas <i>Ø rodas</i> <i>Ø rodos</i>	Ø75x46	Ø75x46/Ø100x35
Dimensiones <i>dimensões</i> <i>dimensions</i>	500x340x115	500x350x115
Peso <i>peso</i> <i>poids</i>	14	13
Carga <i>carga</i> <i>force</i>	1.000	1.000



T3000G



T6000G



T12000G

Tanquetas giratorias (piezas sueltas)
Tanquetas Giratórias (peças soltas)
Roulers a galets pivotantes (pièces détachées)

Referencia <i>referència</i> <i>référence</i>	T3000G	T6000G	T12000G
Código <i>código</i> <i>code</i>	76-050	76-054	76-056
Nº rodillos <i>nº rolos</i> <i>nº galets</i>	4	8	8
Ø rodillo <i>Ø rolos</i> <i>Ø galets</i>	Ø 082x100 Poliamida	Ø 085x090 Poliamida	Ø 083x085 Acero
Dimensiones <i>dimensões</i> <i>dimensions</i>	180x145	395x220	395x220
Altura <i>altura</i> <i>hauteur</i>	105	115	115
Peso <i>peso</i> <i>poids</i>	14	55	66
Carga <i>carga</i> <i>force</i>	3.000	6.000	12.000



T2000F



T3000F



T10000F

Tanquetas fijas (piezas sueltas)
Tanquetas Fixas (peças soltas)
Roulers a galets fixes (pièces détachées)

Referencia <i>referència</i> <i>référence</i>	T2000F	T3000F	T10000F
Código <i>código</i> <i>code</i>	76-062	76-063	76-068
Nº rodillos <i>nº rolos</i> <i>nº galets</i>	2	4	8
Ø rodillo <i>Ø rolos</i> <i>Ø galets</i>	Ø 082x100 Poliamida	Ø 085x090 Poliamida	Ø 083x085 Acero
Dimensiones <i>dimensões</i> <i>dimensions</i>	270x115	270x230	495x288
Altura <i>altura</i> <i>hauteur</i>	105	115	115
Peso <i>peso</i> <i>poids</i>	3,5	15	32
Carga <i>carga</i> <i>force</i>	2.000	3.000	10.000



Manutención y transporte de equipos

Manutenção e transporte de equipamentos

Manipulation et transport



CT6000
1 unid. T3000G
+
2 unid. T2000F

CT - Conjunto de tanquetas

Los conjuntos se componen de 1 tanqueta giratoria con timón y 2 tanquetas fijas - Las tanquetas fijas disponen de agujeros pasantes para permitir la alineación mediante una barra.

CT - Conjuntos Tanquetas

Os conjuntos são compostos por 1 peça giratória com braço e 2 fixas - as peças fixas têm furos que permitem a fixação entre elas mediante uma barra.

CT - Kit rouleurs

Les ensembles se composent d'un rouleur pivotante avec timon et de 2 rouleurs fixes - Pour permettre de les aligner, les rouleurs fixes sont munis d'orifices au travers desquels une barre est passée.



CT12000
1 unid. T6000G
+
2 unid. T3000F



CT24000
1 unid. T12000G
+
2 unid. T10000F

Referencia <i>referència</i> <i>référence</i>	CT6000	CT12000	CT24000
Código <i>código</i> <i>code</i>	76-074	76-078	76-080
Altura carga <i>altura carga</i> <i>hauteur charge</i> (mm)	105	115	115
Peso <i>peso</i> <i>poids</i> (Kg)	21	79	131
Carga <i>carga</i> <i>force</i> (kg)	6.000	12.000	24.000

Manutención y transporte de equipos

Manutenção e transporte de equipamentos

Manipulation et transport



Tanquetas PRO

Rodillos de poliamida colada con cojinetes a bolas - Tanquetas giratorias con función de balanceo, con lo que se adaptan a terrenos irregulares - Tanquetas traseras unidas por una barra regulable - Superficie (de apoyo de la carga) anti-deslizante - Resistentes a impactos - No dañan el suelo - Distribución plana del peso - Diseñadas para uso intensivo.

Tanquetas PRO

Rolos de poliamida fundida con rolamentos de esferas - Tanquetas giratórias com recurso de balanceamento de modo que se adaptan ao terreno irregular - Tanquetas traseiras unidas por uma barra regulável - Superfície de apoio da carga anti-derrapante - Resistente a impactos - Não danificam os solos - Distribuição plana/regular do peso - Desenhadas para uso intensivo.

Rouleurs a galets PRO

Galets en polyamide moulé avec roulements à billes - Rouleurs pivotants avec fonction d'équilibrage afin de s'adapter à un terrain accidenté - Rouleurs arrière unis par une barre réglable - Surface (d'appui de la charge) anti-glissante - Résistants aux impacts - N'endommagent pas le sol - Distribution plane du poids - Dessinés pour une utilisation intensive.



TP9G



TP12G



TP20F

Tanquetas giratorias (piezas sueltas)

Tanquetas Giratórias (peças soltas)

Roulers a galets pivotantes (pièces détachées)

Referencia referencia référence	TP9G	TP12G	TP20G
Código código code	76-090	76-094	76-098
Dimensiones dimensões dimensions (mm)	815x600	990x600	1.090x730
Altura altura hauteur (mm)	110	110	180
Nº Rodillos nº rolos nº galets	12	16	16
Dimensiones rodillo dimensões rolos galets (mm)	ø85x085	ø85x085	ø140x085
Longitud asa comprimento do braço longueur timon (mm)	1.080	1.080	1.620
Peso peso poids (Kg)	56	73	188
Carga carga force (kg)	9.000	12.000	20.000

Tanquetas fijas (piezas sueltas)

Tanquetas Fixas (peças soltas)

Roulers a galets fixes (pièces détachées)



TP9F



TP12F



TP20F

Referencia referencia référence	TP9F*	TP12F*	TP20F*
Código código code	76-091	76-095	76-099
Dimensiones dimensões dimensions (mm)	180x170	200x220	280x220
Altura altura hauteur (mm)	110	110	180
Nº Rodillos nº rolos nº galets	12	16	16
Dimensiones rodillo dimensões rolos galets (mm)	ø85x085	ø85x085	ø140x085
Longitud asa comprimento do braço longueur timon (mm)	1.080	1.080	1.620
Peso peso poids (Kg)	34	45	95
Carga carga force (kg)	9.000	12.000	20.000

*NOTA: Los conjuntos TPF se componen de 2 tanquetas fijas más una barra regulable.

Os conjuntos TPF são compostos por 2 tanquetas fixas e uma barra regulável

TPF= 2 rouleurs fixes + barre d'alignement



Manutención y transporte de equipos

Manutenção e transporte de equipamentos

Manipulation et transport

CTP - Conjunto tanquetas PRO
CTP - Conjuntos tanquetas PRO
CTP - Kit rouleurs a galets PRO



CTP18
TP9G + TP9F



CTP24
TP12G + TP12F



CTP40
TP20G + TP20F

Referencia <i>referência</i> <i>référence</i>		CTP18	CTP24	CTP40
Código <i>código</i> <i>code</i>		76-100/18	76-100/24	76-100/40
Altura <i>altura</i> <i>hauteur</i>	(mm)	110	110	180
Peso <i>peso</i> <i>poids</i>	(Kg)	90	118	283
Carga <i>carga</i> <i>force</i>	(kg)	18.000	24.000	40.000

Manutención y transporte de equipos

Manutenção e transporte de equipamentos

Manipulation et transport

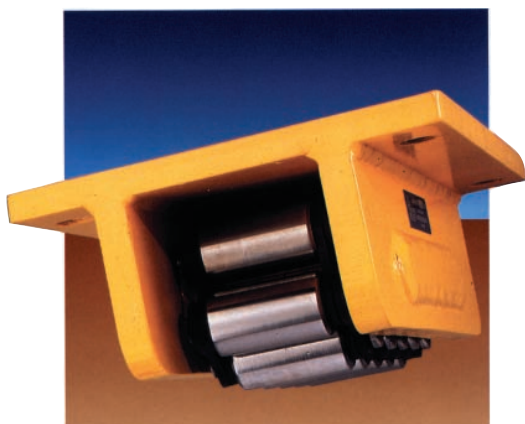

Tanquetas a rodillos de cadena

Tanquetas rolos corrente

Rouleurs de rouleaux a chaîne

Para grandes cargas hasta 400 toneladas

CONSTRUCCIÓN

Las Tanquetas están provistas de una cadena sin fin, constituida por fuertes rodillos de acero templado, que giran alrededor de un núcleo central entre dos paredes laterales.

La carga reposa bien sea directamente sobre la tanqueta, sobre una pletina giratoria o una pletina fija compensatoria. Siempre hay al menos 5 rodillos en contacto con el suelo, permitiendo el paso sobre pequeños obstáculos como agujeros o fisuras.

Se pueden suministrar diferentes accesorios con las Tanquetas:

- Pletinas giratorias: Permiten la orientación de las tanquetas cuando el desplazamiento comporte cambios de dirección.
- Barras de dirección: Cuando se usan las pletinas giratorias se requieren estas barras para orientar las tanquetas. No se recomienda su uso para estirar o empujar la carga.
- Pletinas fijas compensatorias: Tienen la misma altura que las pletinas giratorias y se utilizan para nivelar la carga (cuando no sea necesario que todas las tanquetas lleven pletinas giratorias). Disponibles sólo en las tanquetas T05 y T12.
- Barras espaciadoras: Se usan para asegurar el paralelismo entre las tanquetas en desplazamientos en línea recta.

Para grandes cargas até 400Toneladas

CONSTRUÇÃO

As Tanquetas estão equipadas com uma corrente sem fim, constituída por fortes rolos de aço temperado, que rodam à volta de um núcleo central entre duas paredes laterais. A carga assenta directamente na tanqueta, numa base giratória ou fixa compensatória. Estão sempre em contacto com o solo no mínimo 5 rolos, que permitem passar por cima de pequenos obstáculos como buracos ou fissuras. Podem fornecer-se diversos acessórios com as tanquetas:

- Base giratórias: permitem a orientação das tanquetas quando a movimentação comporte mudanças de direção.
- Barras de direção: quando se utiliza as base giratórias são necessárias estas barras para orientação das tanquetas. Não se recomenda a sua utilização para puxar ou empurrar a carga.
- Bases Fixas: têm a mesma altura das bases giratórias e servem para nivelar as cargas. Disponível apenas nas tanquetas T05 e T12.
- Barras espaçadoras: são utilizadas para assegurar o paralelismo entre as tanquetas e deslocação em linha recta.

Pour de grandes charges jusqu'à 400 tonnes

CONSTRUCTION

Les rouleurs acier de transport sont équipés d'une chaîne sans fin, constituée par de robustes rouleaux en acier trempé, qui tournent autour d'un noyau central entre deux parois latérales.

La charge repose soit directement sur les rouleurs de transport, soit sur une platine pivotante ou sur une platine fixe compensatrice. Il y a toujours au moins 5 rouleaux en contact avec le sol ce qui permet le passage sur de petits obstacles, comme trous ou fissures.

Différents accessoires peuvent être livrés avec les rouleurs de transport :

- Platines pivotantes. Permettent l'orientation des rouleurs de transport quand le déplacement comporte des changements de direction.
- Barres de direction : Quand les platines pivotantes sont utilisées, ces barres sont nécessaires pour orienter les rouleurs de transport. Il n'est pas recommandé de les utiliser pour tirer ou pousser la charge.
- Platines fixes compensatrices : elles sont de même hauteur que les platines pivotantes et s'utilisent pour nivelar la charge (quand il n'est pas nécessaire que tous les rouleaux de transport aient des platines pivotantes). Disponibles seulement sur les rouleaux de transport T05 et T12.
- Entretoises : s'utilisent pour assurer le parallélisme entre les rouleurs de transports dans des déplacements en ligne droite.



Manutención y transporte de equipos

Manutenção e transporte de equipamentos

Manipulation et transport

Kits de tanquetas

El kit de tanquetas se compone de un juego de 4 tanquetas capaz de mover y posicionar cualquier carga hasta 20, 30 o 60 Tm - La capacidad máxima de carga está calculada para que 2 tanquetas pudieran soportar la carga total en suelos irregulares. La carga máxima está basada para uso en una superficie lisa y metálica - Debido al pequeño esfuerzo de tracción requerido (4-7% del total de la carga), se recomienda tomar precauciones en superficies con inclinación - La velocidad de traslación no debe exceder los 5m/min. - El radio mínimo de giro es de 3mt.

Kits de Tanquetas

O kit de tanquetas é composto de um jogo de 4tanquetas capaz de mover e posicionar qualquer carga até 20, 30 ou 60Ton - a capacidade de carga está calculada para que 2 tanquetas possam suportar a carga total em solos irregulares - A carga máxima está calculada para utilização numa superfície lisa y metálica - devido ao pequeno esforço de tracção (4-7% da carga total) recomenda-se tomar precauções em superfícies com inclinação - a velocidade de translação não deve exceder os 5 m/min. - o raio de giro mínimo é de 3mt.

Kit rouleurs

Le kit de rouleurs de transport se compose d'un jeu de 4 rouleaux capable de déplacer et de positionner n'importe quelle charge jusqu'à 20, 30 ou 60 t (selon le modèle choisi) - La capacité maximale de charge est calculée pour que 2 rouleaux puissent supporter la charge totale sur des sols irréguliers. La charge maximale est basée sur une utilisation sur une surface lisse et métallique - En raison du petit effort de traction exigé (4-7 % du total de la charge), il est recommandé de prendre des précautions sur des surfaces inclinées- La vitesse de translation ne doit pas dépasser 5m/min. - Le rayon minimum de rotation est de 3m - Le kit est portable et il est fourni dans une robuste caisse en tôle d'acier munie de roues pivotantes pour en faciliter le déplacement.



Referencia referència référence	KT-20T	KT-30T	KT-60T
Código código code	76-182	76-184	76-186
Componentes componentes composants			
Tanquetas tanquetas rouleurs	4 (RS-10)	4 (RS-20)	4 (RS-30)
Pletinas giratorias bases giratórias plateaux pivotantes	2 (TR-10)	2 (TR-20)	2 (TR-30)
Pletinas fijas bases fixes plateaux fixes	2 (PC-10)	2 (PC-20)	2 (PC-30)
Barras dirección barras de direcção barre timon	2 (BD-RS)	2 (BD-RS)	2 (BD-RS)
Barras espaciadoras barras espaçadoras barre d'alignement	2 (BE-RS10)	2 (BE-RS20)	2 (BE-RS30)
Ø Plet. giratoria Ø base giratória Ø plateaux pivotantes (mm)	130	130	150
Longitud comprimento longueur (mm)	120	120	130
Anchura largura largeur (mm)	120	120	130
Altura altura hauteur (mm)	108	117	140
Ø rodillos Ø rolos Ø galets (mm)	18	24	30
Peso peso poids (kg)	50	58	92
Carga carga force (Tm)	20	30	60

Manutención y transporte de equipos

Manutenção e transporte de equipamentos

Manipulation et transport



RS - Tanquetas
RS - Tanquetas
RS - Roulers

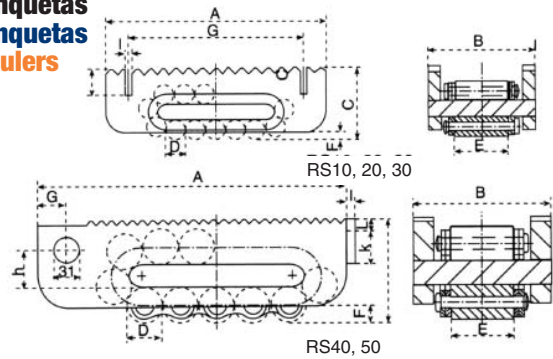

Código código code	76-174/0	76-174/2	76-174/4	76-174/6	76-174/8
Referencia referência référence	RS10	RS20	RS30	RS40	RS50
A	206	216	268	380	530
B	100	112	127	168	182
C	67	74	91	125	145
D	18	24	30	42	50
E	51	58	66	76	86
F	7	11	13	16	19
G	166	178	218	36	36
H	-	-	-	48	60
I	8	8	8	10	10
rodillos rolos galets	5	4	4	4	6
nº rodillos nº rolos nº galets	15	13	13	13	17
Peso peso poids (Kg)	5,2	7,3	13,0	32,0	61,0
Carga carga force (Tm)	10	15	30	60	80



TR - Pletinas giratorias
TR - Pletinas giratórias
TR - Pletine pivotante

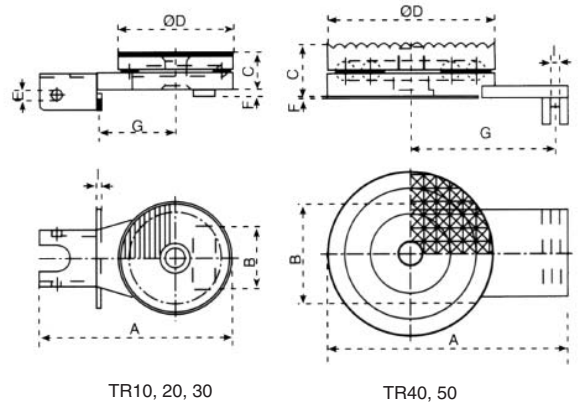

Código código code	76-176/0	76-176/2	76-176/4	76-176/6	76-176/8
Referencia referência référence	TR10	TR20	TR30	TR40	TR50
A	220	220	250	275	360
B	74	86	95	114	128
C	41	41	46	64	64
øD	128	128	150	190	220
E	11	11	11		
F	8	8	8	3	3
G	88	88	105	165	235
I	5	5	5	11	11
Peso peso poids (Kg)	4,5	4,5	6,7	13,7	18,9

5



Manutención y transporte de equipos

Manutenção e transporte de equipamentos

Manipulation et transport

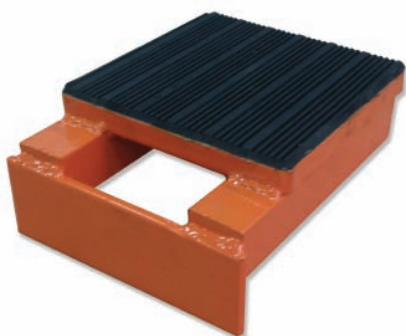

PC - Pletinas fixas
PC - Pletinas fixas
PC - Pletine fixes

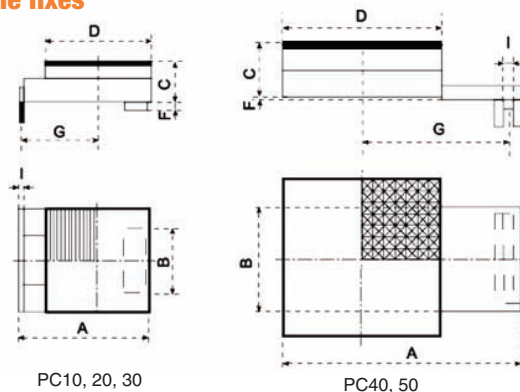

Código código code	76-178/0	76-178/2	76-178/4	76-178/6	76-178/8	
Referencia referência référence	PC10	PC20	PC30	PC40	PC50	
A	153	153	175	270	350	
B	74	86	95	114	128	
C	37	37	45	61	61	
D	120	120	130	180	200	
F	8	8	8	3	3	
G	88	88	105	165	235	
I	5	5	5	11	11	
Peso peso poids	(Kg)	3,7	3,7	5,8	13,8	18,8

Accesorios para tanquetas

Acessórios

Accessories

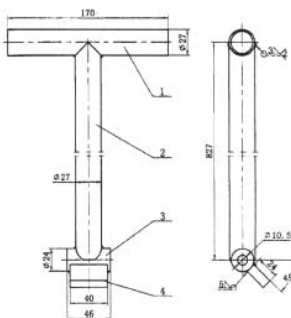

Barra de dirección
Barra de Direcção
Barre timon

Sirve para todas las tanquetas RS
 Serve para todas as tanquetas RS Pour tous les rouleurs RS

Referencia referência référence **BD-RS**

Código código code **76-179/10**



Barra espaciadora
Barra Espaçadora
Barre d'alignement

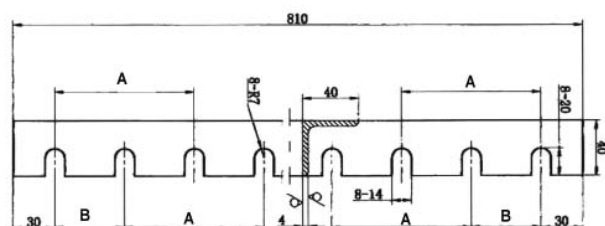

Para para par	RS10	RS20	RS30
Referencia referência référence	BE-RS10	BE-RS20	BE-RS30
Código código code	76-179/20	76-179/24	76-179/28
A	88 ± 0,5	100 ± 0,5	113 ± 0,5
B	44	50	57

5

Manutención y transporte de equipos

Manutenção e transporte de equipamentos

Manipulation et transport



Modelos especiales

Modelos Especiais

Modèles spéciaux

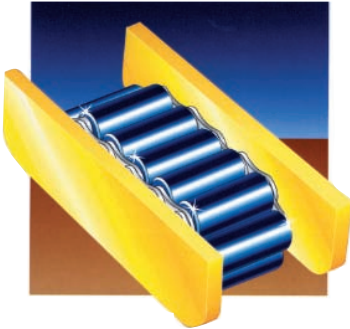

OT
5 modelos, de 10 a 80 Tm.
OT
5 modelos, de 10 a 80Tm.
OT
5 modèles, de 10 à 80 t

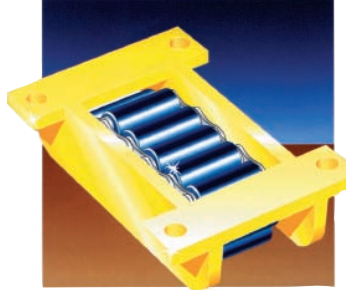

OT/TB
5 modelos, de 10 a 80 Tm.
OT/TB
5 modelos, de 10 a 80Tm.
OT/TB
5 modèles, de 10 à 80 t

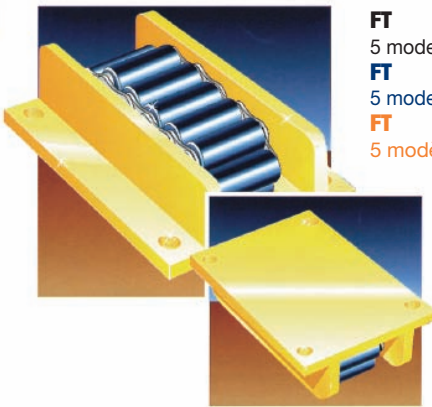

FT
5 modelos, de 15 a 100 Tm.
FT
5 modelos, de 15 a 100Tm.
FT
5 modèles, de 15 à 100 t

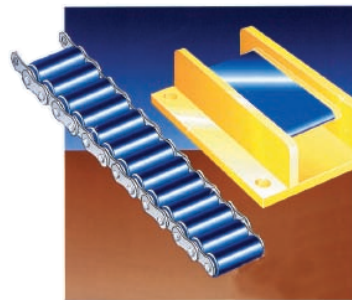

FT/CG
5 modelos, de 40 a 200 Tm.
FT/CG
5 modelos, de 40 a 200Tm.
FT/CG
5 modèles, de 40 à 200 t

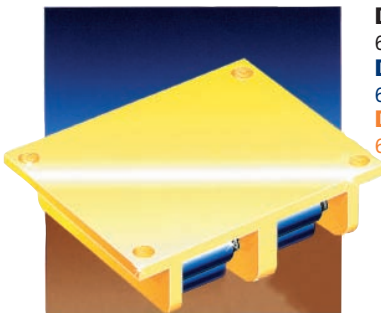

DFT/CG
6 modelos, de 80 a 400 Tm.
DFT/CG
6 modelos, de 80 a 400Tm.
DFT/CG
6 modèles, de 80 à 400 t

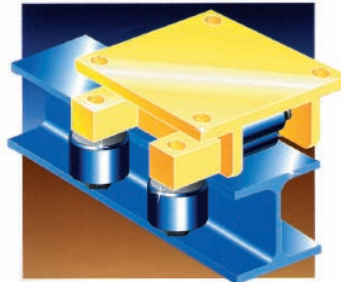

RODILLOS GUIA
ROLOS GUIA
GALETS GUIDAGE

Fabricación bajo pedido, consultar
Fabricação por pedido, consultar
Fabrication sur demande, consulter



Manutención y transporte de equipos

Manutenção e transporte de equipamentos

Manipulation et transport

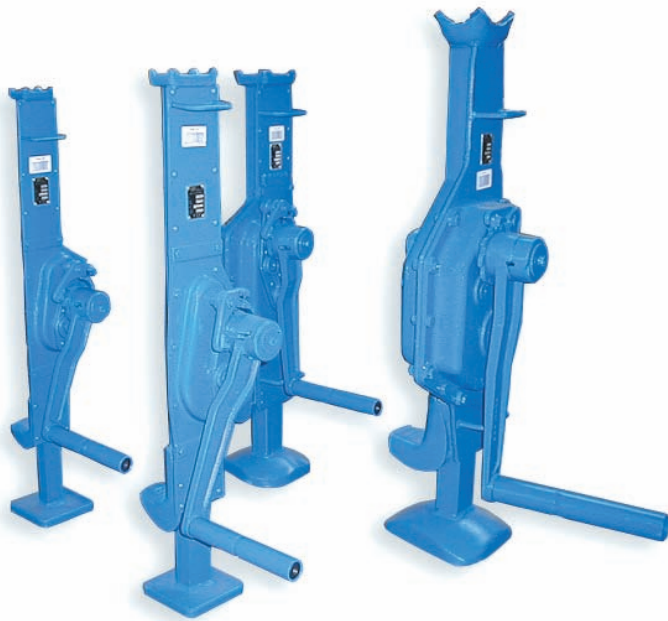

GA - Gato mecánico con pie de elevación

El simple y eficiente mecanismo hace que la respuesta a la elevación sea más rápida y positiva que en un gato hidráulico - La carga se eleva gradualmente (de forma controlada) y desciende de la misma manera - La carga puede permanecer elevada indefinidamente sin riesgo alguno - Especialmente indicado para trabajar en las condiciones más adversas (agua, suciedad, etc.) - Antes de salir de la fábrica, cada uno de los gatos está sujeto a pruebas con la máxima carga.

APLICACIONES

Movimiento de maquinaria, mantenimiento, construcción, transportes, aplicaciones de ingeniería, mantenimiento en trenes, camiones, tractores, etc.

GA - Macaco Cremalheira

O simples e eficiente mecanismo faz com que a resposta á elevação seja mais rápida e positiva que a de um macaco hidráulico - a carga eleva-se gradualmente de forma controlada e desce da mesma maneira - a carga pode permanecer elevada indefinidamente sem qualquer risco - especialmente indicado para trabalhar em condições adversas (água, sujidade...) - antes de sair de fábrica são testados individualmente com a carga máxima.

APLICAÇÕES

Movimentação de máquinas, manutenção, construção, transportes, aplicações de engenharia, manutenção em comboios, camiões, tractores...

GA - Crics à crémallères

Le mécanisme simple et efficace permet une réponse au levage plus rapide et positif que sur un cric hydraulique - La charge se lève graduellement (d'une façon contrôlée) et descend de la même façon - La charge peut rester levée indéfiniment sans aucun risque - Spécialement indiqué pour travailler dans les conditions les plus adverses (eau, salissures, etc.) - Avant leur sortie d'usine, chaque cric est soumis à des essais avec la charge maximale.

APPLICATIONS

Mouvement de machines, maintenance, construction, transports, applications d'ingénierie, maintenance sur trains, camions, tracteurs, etc.



Referencia referència référence		GA-2,5	GA-05	GA-10	GA-16	GA-20
Código código code		76-202	76-205	76-210	76-216	76-220
Altura altura hauteur	(mm)	735	765	770	900	960
Altura ña lateral altura unha lateral	(mm)	73	83	90	160	150
Fuerza por manivela	(N)	380	550	540	730	800
Recorrido elevación curso de elevação course de levée	(mm)	345	360	320	320	300
Peso peso poids	(kg)	15	22	38	65	89
Capacidad ña sup. capacidade unha superior haut	(Tm)	2,5	5	10	16	20
Capacidad ña inf. capacidade unha inferior bas	(Tm)	1,75	3,5	7	11,2	14

Manutención y transporte de equipos

Manutenção e transporte de equipamentos

Manipulation et transport



GHL - Gato hidráulico perfil bajo

Uña de elevación ajustable - Construcción robusta - Válvula de seguridad contra sobrecargas - Ascenso y descenso suave - Velocidad de descenso ajustable - Temperatura de uso: -20°C a +50°C.

APLICACIONES

Movimiento de maquinaria, mantenimiento, construcción, transportes, aplicaciones de ingeniería, mantenimiento en trenes, camiones, tractores, etc. - Son el complemento ideal a nuestras tanquetas.

GHL - Macaco Hidráulico

Unha de elevação ajustável - Construção robusta - Válvula de segurança contra sobrecargas - Elevação e descida suave - Velocidade de descida ajustável - Temperatura de utilização: -20°C a +50°C

APLICAÇÕES

Movimentação de máquinas, manutenção, construção, transportes, aplicações de engenharia, manutenção em comboios, camiões, tractores... - são o complemento ideal às nossas tanquetas.

GHL - Cric hydraulique

Valve de sécurité contre surcharges - Levage et descente doux - Vitesse de descente réglable - Température d'utilisation : -20°C à +50°C.

APPLICATIONS

Mouvements de machines, maintenance, construction, transports, applications d'ingénierie, maintenance sur trains, camions, tracteurs, etc. - C'est le complément idéal à nos rouleaux de transport.

Referencia referència référence	GHL-03	GHL-08
Código código code	76-240	76-244
Altura mínima altura min. hauteur min.	(mm) 15	25
Dimensiones dimensões dimensions		
Ancho largura largeur	(mm) 240	265
Altura altura hauteur	(mm) 250	270
Largo comprimento longueur	(mm) 220	240
Recorrido de elevación curso elevação course de levée	(mm) 130	140
Rango elevación alcance elevação	(mm) 15-240	25-295
Peso peso poids	(Kg) 21,5	28
Carga carga charge	(Tm) 3	8



Manutención y transporte de equipos

Manutenção e transporte de equipamentos

Manipulation et transport



GH - Gato hidráulico con pie de elevación

Uña de elevación ajustable - Construcción robusta - Válvula de seguridad contra sobrecargas - Ascenso y descenso suave - Velocidad de descenso ajustable - Temperatura de uso: -20°C a +50°C.

APLICACIONES

Movimiento de maquinaria, mantenimiento, construcción, transportes, aplicaciones de ingeniería, mantenimiento en trenes, camiones, tractores, etc. - Son el complemento ideal a nuestras tanquetas.

GH - Macaco Hidráulico

Construção robusta - Válvula de segurança contra sobrecargas - Elevação e descida suave - Velocidade de descida ajustável - Temperatura de utilização: -20°C a +50°C

APLICAÇÕES

Movimentação de máquinas, manutenção, construção, transportes, aplicações de engenharia, manutenção em comboios, camiões, tractores... - são o complemento ideal às nossas tanquetas.

GH - Crics monobloc

Valve de sécurité contre surcharges - Levage et descente doux - Vitesse de descente réglable - Température d'utilisation : -20°C à +50°C.

APPLICATIONS

Mouvements de machines, maintenance, construction, transports, applications d'ingénierie, maintenance sur trains, camions, tracteurs, etc. - C'est le complément idéal à nos rouleaux de transport.

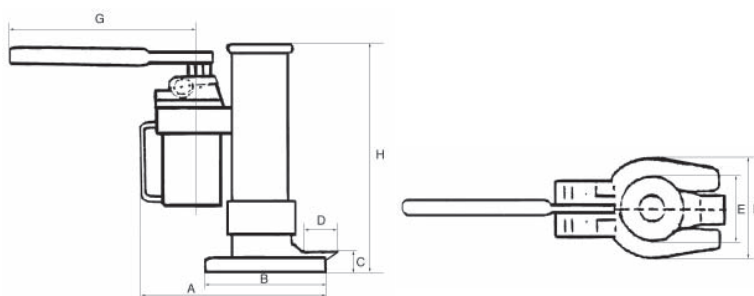

Referencia referencia référence	GH-05	GH-10	GH-25
Código código code	76-252	76-256	76-260
Recorrido elevación curso elevação course de levée (mm)	205	230	215
Dimensiones dimensões dimensions (mm)			
A	300	310	560
B	200	190	330
C	25	30	65
D	55	55	90
E	85	100	170
F	140	170	210
G	575/655	582/662	960/1040
H	368/574	420/650	505/720
Peso peso poids (kg)	30	40	100
Carga carga force (Tm)	5	10	25

Manutención y transporte de equipos

Manutenção e transporte de equipamentos

Manipulation et transport



PM-1,5 - Palanca móvil 1,5 Tm

Palanca en tubo de acero provista de ruedas de acero, para mover fácilmente cualquier tipo de carga - Una herramienta esencial y segura para almacenes, terminales, fábricas y cualquier lugar donde se muevan cargas - Ideal para levantar, mover y colocar incómodas cargas, como máquinas, equipo pesado de oficina, aplicaciones domésticas, etc...

PM-1,5 - Alavanca Móvel 1,5 Ton.

Alavanca em tubo redondo de aço com rolos em aço, para movimentar qualquer tipo de carga - Uma ferramenta vital e segura para armazéns, terminais, fábricas e qualquer lugar onde se movimente cargas - ideal para levantar, movimentar e colocar cargas incómodas como máquinas, equipamento de escritório pesado, aplicações domésticas...

PM-1,5 - Levier mobile 1,5 Tm

En tube d'acier muni de roues en acier, pour déplacer facilement n'importe quel type de charge - Un outil essentiel et sûr pour entrepôts, terminus, usines et tout endroit où des charges sont déplacées - Idéal pour lever, déplacer et placer des charges incommodes, telles que machines, matériel lourd de bureau, applications ménagères, etc.

Referencia <i>referència</i> <i>référence</i>	PM-1,5
Código <i>código</i> <i>code</i>	76-274
Altura elevación <i>altura</i> <i>elevação</i> <i>hauteur de levée</i> (mm)	145
Ø Ruedas <i>Ø rodas</i> <i>Ø roues</i> (mm)	Ø75x55
Largo <i>comprimento</i> <i>longueur</i> (mm)	2.000
Peso <i>peso</i> <i>poids</i> (Kg)	13
Carga <i>carga</i> <i>force</i> (Tm)	1,5

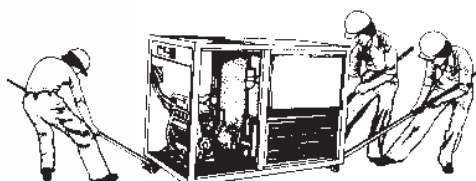

PM-5,0 - Palanca móvil 5,0 Tm

Palanca acero forjado, provista de rodillos de acero, para mover fácilmente cualquier tipo de carga - Una herramienta esencial y segura para almacenes, terminales, fábricas y cualquier lugar donde se muevan cargas - Ideal para levantar, mover y colocar incómodas cargas, como máquinas, equipo pesado de oficina, aplicaciones domésticas, etc...

PM-5,0 - Alavanca Móvel 5,0 Ton.

Alavanca de aço fundido com rolos em aço para movimentar qualquer tipo de carga - Uma ferramenta vital e segura para armazéns, terminais, fábricas e qualquer lugar onde se movimente cargas - ideal para levantar, movimentar e colocar cargas incómodas como máquinas, equipamento de escritório pesado, aplicações domésticas...

PM-5,0 - Levier mobile 5,0 Tm

En acier forgé, muni de rouleaux en acier, pour déplacer facilement n'importe quel type de charge - Un outil essentiel et sûr pour entrepôts, terminus, usines et tout endroit où des charges sont déplacées - Idéal pour lever, déplacer et placer des charges incommodes, telles que machines, matériel lourd de bureau, applications ménagères, etc.

Referencia <i>referència</i> <i>référence</i>	PM-5,0
Código <i>código</i> <i>code</i>	76-280
Ø Ruedas <i>Ø rodas</i> <i>Ø roues</i> (mm)	76
Largo <i>comprimento</i> <i>longueur</i> (mm)	1.620
Ancho <i>largura</i> <i>largeur</i> (mm)	165
Peso <i>peso</i> <i>poids</i> (Kg)	15
Carga <i>carga</i> <i>force</i> (Tm)	5,0

5

